

## Рекомендации по эксплуатации

1. Мебель рекомендуется эксплуатировать в проветриваемом, сухом помещении с температурой воздуха не ниже 10С и относительной влажностью не более 70%.
2. Мебель, транспортируемую в условиях минусовой температуры, при установке в помещении следует немедленно протереть сухой мягкой тканью как снаружи, так и внутри.
3. Мебель должна быть защищена от прямого попадания солнечных лучей, не должна размещаться вблизи отопительных приборов, сырых и холодных стен. Поверхность деталей мебели оберегать от попадания влаги, щелочей, ацетона, спирта и кислот, а также от механических повреждений. На поверхность мебели не следует ставить горячие предметы. При случайном попадании жидкости мебель немедленно протереть мягкой тканью. Удалять пыль с поверхности, облицованной специальными пленками, следует сухой мягкой тканью.
4. Зеркала и стекла рекомендуется чистить любыми средствами, предназначенными для этих целей.
5. В мебели, имеющей крепление болтами, винтами, шурупами, при ослаблении соединений, необходимо периодически подтягивать все крепёжные элементы.

При правильной эксплуатации изделия срок службы составляет 10 лет.

### Внимание!

В случае обнаружения производственных дефектов обратитесь к продавцу с гарантийным талоном, заполненным по месту приобретения изделия. Гарантийный талон выписывается отдельным документом и заполняется продавцом на момент продажи изделия.

### К сведению покупателя

Предприятие оставляет за собой право вносить изменения в конструктивные элементы мебели на основе внедрения передовых технологий, улучшающих качество выпускаемой продукции.

## ИНСТРУКЦИЯ ПО СБОРКЕ И ЭКСПЛУАТАЦИИ

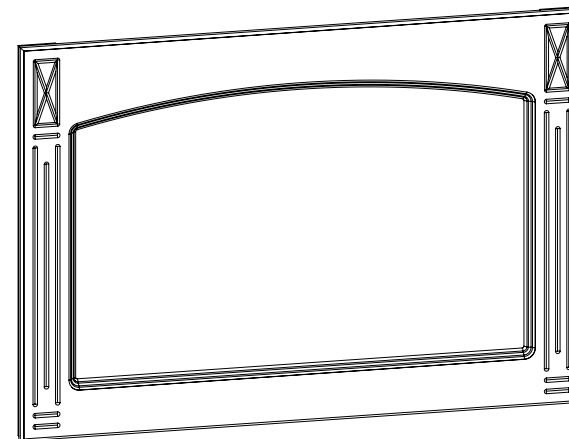

Мебель бытовая "Элизабет"

Зеркало  
ЭМ-12

Габаритные размеры в мм,  
**1000x32x700**  
(длина; ширина; высота)

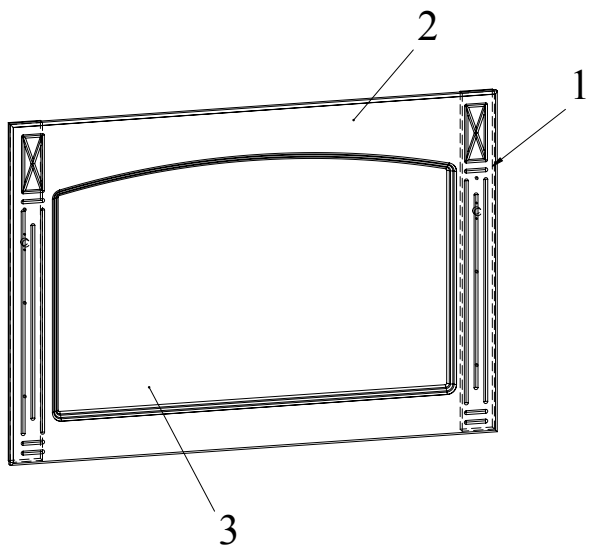

№	Ведомость деталей			Кол
1	Планка	66	694	2
2	Фасад	1000	700	1
3	Зеркало	524	834	1

Ведомость комплектующих			
№	Рис.	Наименование	Кол
1		Петля нависная малая	2
2		Зеркалодержатель	6
3		Шуруп 3,5x16	4
4		Шуруп 3,5x20	6
5		Шуруп 4x30	8
6		Дюбель п/п 8x40	2

#### Рекомендованный порядок сборки изделия

1. Прикрепить при помощи шурупов 3,5x16 петли навесные малые на планки 1.
2. Скрепить при помощи шурупов 4x30 фасад 2 с планками 1 (Рис. 1).
3. Закрепить зеркалодержателями зеркало 3 на фасаде 2 с помощью шурупов 3,5x20 (Рис. 2).
4. Просверлить отверстия под дюбеля диаметром 8мм, глубиной 40мм. забить дюбеля, вкрутить шурупы 4x30, повесить зеркало.

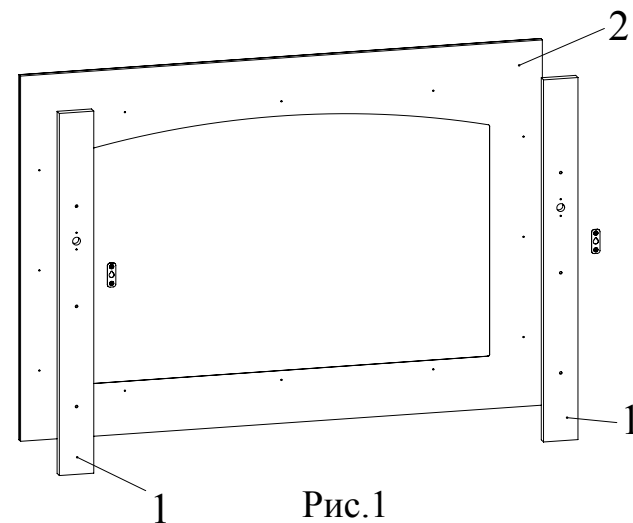

Рис.1

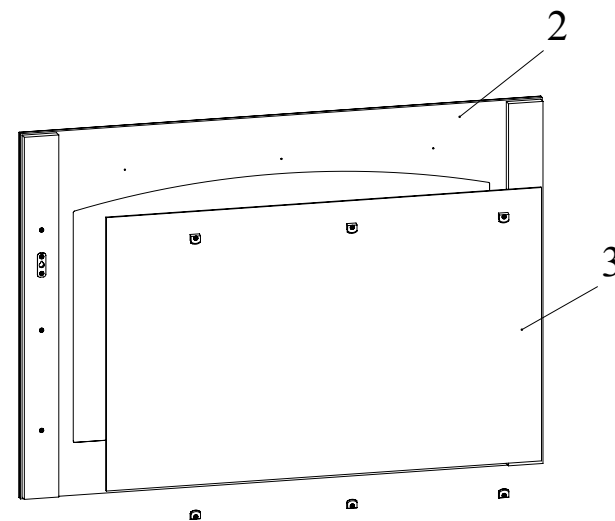

Рис.2